

TLC 95

Die Wägezelle wenn's hart zur Sache geht
ideal für Mischer und Reaktoren

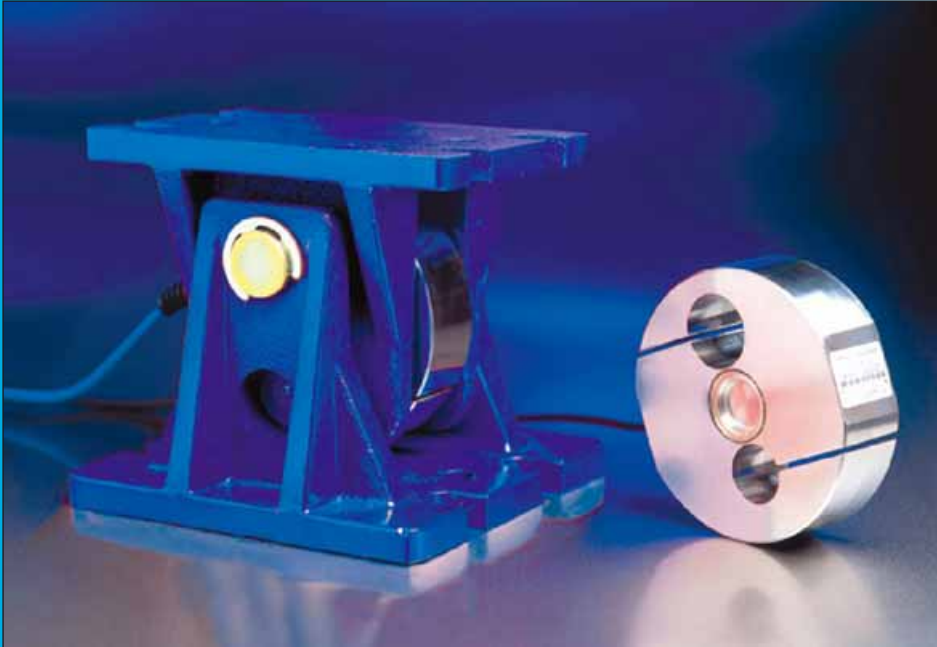

Mit dem speziellen Wägemodul arbeitet der „gefaltene Scherstab“ als Zuglastzelle. Die eingeleitete Kraft zentriert sich somit unter schwierigen Einsatzbedingungen selbsttätig.

Dadurch wird eine betriebssichere und hochgenaue Wägung selbst während des Mischvorgangs gewährleistet.

Vorteile:

- >> extrem robuste, selbst zentrierende Wägezelle
- >> hohe Genauigkeit - auch beim Mischen
- >> integrierte Abhebesicherung - einfache Montage
- >> Wägezelle aus Edelstahl (IP 68)
- >> 5 Jahre Garantie
- >> IP 68 und OIML (eichfähig)
- >> Option Ex Schutz nach ATEX II 2 G + 2 D für Zone 1 + 21

Technische Daten der **TLC 95** - Wägezelle

Das Wägemodul **TLC 95** wurde speziell zur präzisen Wägung von Mischern, Reaktoren und Rührwerksbehältern entwickelt.

Das Montagemodul wird einfach zwischen Behälterfuß und Fundament geschraubt - durch die integrierte Abhebesicherung sind bauseitig keine Maßnahmen zur Fixierung des Behälters erforderlich.

Messbereiche

Messbereiche	2.000 kg, 5.000 kg und 10.000 kg
Einspeisung	5-12 VDC, max. 15 V
Ausgangssignal	2 mV/V
Linearitätsfehler	0.03 % max.
Hysterese	0.02 %
Reproduzierbarkeit	0.02 %
Überlastsicherheit	150 % der Nennlast
Ausgangswiderstand	350 Ohm
Arbeitstemp.-Bereich	-10° C bis 65° C
Isolationswiderstand	> 2000 MOhm
Ex-Zulassung [opt.]	ATEX II 1 GD EEx ia IIC T6

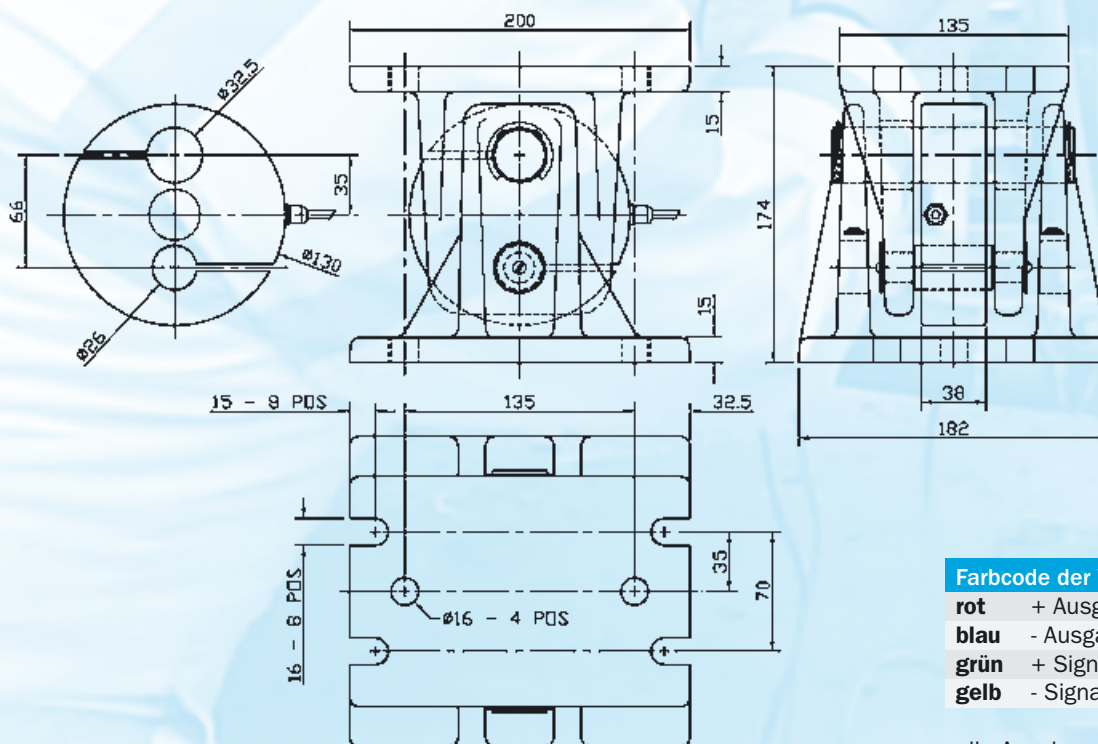

Farbcode der Wägezelle

rot	+ Ausgang
blau	- Ausgang
grün	+ Signal
gelb	- Signal

alle Angaben in mm